

Содержание :	Стр.	Contents:	Page
1. Введение.....	2	1. Introduction.....	2
2. Конструктивные исполнения двигателей А.....	3	2. Structural variations of motors A.....	3
3. Конструктивные исполнения двигателей RA.....	6	3. Structural variations of motors RA.....	6
4. Дополнительные характеристики двигателей...	9	4. Additional characteristic of motors.....	9
5. Энергетические показатели серии RA.....	10	5. Energy datum series RA.....	10
6. Энергетические показатели серии А.....	14	6. Energy datum series A.....	14
7. Габаритные чертежи серии А.....	18	7. Dimension drawing series A.....	18
8. Габаритные чертежи серии RA.....	22	8. Dimension drawing series RA.....	22

По вопросам продаж и поддержки обращайтесь:

Архангельск (8182)63-90-72	Казань (843)206-01-48	Новокузнецк (3843)20-46-81	Смоленск (4812)29-41-54
Астана +7(7172)727-132	Калининград (4012)72-03-81	Новосибирск (383)227-86-73	Сочи (862)225-72-31
Астрахань (8512)99-46-04	Калуга (4842)92-23-67	Омск (3812)21-46-40	Ставрополь (8652)20-65-13
Барнаул (3852)73-04-60	Кемерово (3842)65-04-62	Орел (4862)44-53-42	Сургут (3462)77-98-35
Белгород (4722)40-23-64	Киров (8332)68-02-04	Оренбург (3532)37-68-04	Тверь (4822)63-31-35
Брянск (4832)59-03-52	Краснодар (861)203-40-90	Пенза (8412)22-31-16	Томск (3822)98-41-53
Владивосток (423)249-28-31	Красноярск (391)204-63-61	Пермь (342)205-81-47	Тула (4872)74-02-29
Волгоград (844)278-03-48	Курск (4712)77-13-04	Ростов-на-Дону (863)308-18-15	Тюмень (3452)66-21-18
Вологда (8172)26-41-59	Липецк (4742)52-20-81	Рязань (4912)46-61-64	Ульяновск (8422)24-23-59
Воронеж (473)204-51-73	Магнитогорск (3519)55-03-13	Самара (846)206-03-16	Уфа (347)229-48-12
Екатеринбург (343)384-55-89	Москва (495)268-04-70	Санкт-Петербург (812)309-46-40	Хабаровск (4212)92-98-04
Иваново (4932)77-34-06	Мурманск (8152)59-64-93	Саратов (845)249-38-78	Челябинск (351)202-03-61
Ижевск (3412)26-03-58	Набережные Челны (8552)20-53-41	Севастополь (8692)22-31-93	Череповец (8202)49-02-64
Иркутск (395) 279-98-46	Нижний Новгород (831)429-08-12	Симферополь (3652)67-13-56	Ярославль (4852)69-52-93

Киргизия (996)312-96-26-47

Казахстан (772)734-952-31

Таджикистан (992)427-82-92-69

Эл. почта: end@nt-rt.ru || Сайт: <http://yaldn.nt-rt.ru>

1. Введение

Трёхфазные электродвигатели с короткозамкнутым ротором для применения в оборудовании для отвода дыма и тепла по DIN EN12101-3, класс F400. Электродвигатели разработаны на основе базовой конструкции серии A/RA с применением специальной системы изоляции, подшипников со специальной смазкой и технологии подключения питания. Двигатели предназначены для промышленного применения. **Эксплуатация во взрывоопасных зонах запрещена!**

1.1 Стандарты и предписания

Положения для технических устройств отвода дыма и тепла по DIN EN 12101-3.
Номинальные данные и эксплуатационные характеристики по ГОСТ 28173 (для серии A) и по DIN EN 60034-1 (для серии RA).
Присоединительные размеры по ГОСТ 31606.

1.2 Увязка мощностей с установочными размерами

Привязка по мощности снижена на одну ступень по отношению к мощности указанной в ГОСТ 31606 (для серии A) и DIN EN 50347 (для серии RA). Причина снижения мощности заключается в применении специального обмоточного провода и системы изоляции, за счет которых уменьшается возможное заполнение пазов двигателя.
Число полюсов: 2, 4, 6, 8

1.3 Номинальное напряжение и частота

Стандартное: 380 V-Треугольник, 50 Гц.
Пределы напряжения +/- 5% в соответствии ГОСТ 52776 (для серии A) и DIN EN 60034-1 (для серии RA), другие напряжения по согласованию.

1.4 Режим работы

Режим работы S1, продолжительный режим при температуре от -45°C до +40°C
Аварийный режим определяющий по EN 12101-3, класс F400, 120 мин при 400°C.
После аварии заменить электродвигатель!

1.5 Окружающая температура

Окружающая температура при длительной эксплуатации от -45°C до +40°C.
В случае пожара 400°C, 120 мин.

1.6 Степень защиты

Степень защиты двигателя по ГОСТ IEC 60034-5 IP55, другая степень защиты по согласованию.

1.7 Окраска

Стандарт: RAL 5017(васильковый). Другая окраска по согласованию.

1. Introduction

3-phase electric motors with short-circuited rotor for exploitation on fume- and heat-removal equipment according to DIN EN12101-3, class F400. Electric motors are developed on the base of the basic construction of A/RA series with use of special insulation system, bearings with special lubricants and power supply connection technique. Motors are to be industrially exploited.

Exploitation in explosion hazard zones is prohibited!

1.1 Standards and Regulations

Regulations for fume- and heat-removal equipment according to DIN EN 12101-3.
Nameplate data and operational characteristics according to GOST 28173 (for series A) and to DIN EN 60034-1 (for series RA).
Mounting dimensions according to GOST 31606.

1.2 Coordination of working capacities with mounting dimensions

Coordination in power capacity is lowered one stage down in relation to power capacity indexed in GOST 31606 (for series A) and to DIN EN 50347 (for series RA). The reason for power lowering lies in use of special winding wire and insulation system, on account of which possible filling of engine gutters lowers.
Number of poles: 2, 4, 6, 8

1.3 Rated voltage and frequency

Standard: 380 V-triangle, 50 Hz.
Voltage limit +/- 5% according to GOST 52776 (for series A) and to DIN EN 60034-1 (for series RA), other voltage limits as agreed

1.4 Operating regime

Operating regime S1, continuous duty by temperature from -45°C to +40°C.
Emergency cycle according to EN 12101-3, class F400, 120 min by 400°C.
After emergency cycle change electric motor!

1.5 Environmental temperature

Environmental temperature by continuous exploitation from -45°C to +40°C.
In case of fire 400°C, 120 min.

1.6 Protection level

Protection level of engine according to GOST IEC 60034-5 IP55, other protection level as agreed.

1.7 Paint finish

Standard: RAL 5017 (cornflower blue). Other colouring as agreed.

2. Конструктивное исполнение серии А

2.1 Монтажное исполнение

Монтажное исполнения по МЭК 60034-7:
IM B3, IM B5, IM B35.

2.2 Материал станины, лап, подшипниковых щитов, кожуха вентилятора, вентилятора

Габарит Frame size	Корпус статора Stator frame			Щит подшипниковый End shield			Кожух вентилятора Fan cover	Вентилятор Ventilator
	Станина Stand	Лапа Foot	Поверхность Surface	IMB3	IMB5	IM B35		
112 - 315	Чугун Cast iron	Чугун Cast iron	С охлаждающими рёбрами Flange cooled	Чугун Cast iron	Чугун Cast iron	Чугун Cast iron	Сталь Steel	Алюминий Aluminum

2.3 Включение в сеть

Без коробки выводов.
Двигатель с выведенным кабелем для подключения питания, длина кабеля питания по предварительному указанию в заказе.
Клемма заземления выведена снаружи на станине.

2.4 Подшипники

Подшипники. Стандартное исполнение

Тип двигателя Type motors	Число полюсов No. of poles	Подшипник Bearings	
		D-end	N-end
A112	все	6207	6206
A132	все	6208	6208
AIP160	2	6309	6309
	4; 6; 8	6310	6309
A180	2	6310	6309
	4; 6; 8	6312	6309
A200	2	6312	6312
	4; 6; 8	6313	6312
A225	2	6313	6313
	4; 6; 8	6314	6313
A250	2	6314	6314
	4; 6; 8	6316	6314
A280	2	6316	6314
	4; 6; 8	6317	6316
A315	2	6316	6316
	4; 6; 8	6319	6316

D-end - сторона привода.

N-end - сторона противоположная приводе.

Смазка для подшипников качения согласно требованиям для длительной эксплуатации при температуре от -45°C до +40°C и 120 мин при 400°C.

Lubricant for antifriction bearings according to requirements for long-term exploitation and by temperature from -45°C to +40°C and 120 min by 400°C.

Серия А. Предельно-допустимая радиальная нагрузка на свободный конец вала в зависимости от точки ее приложения $Fr=f(X)$. IM B3, B5, B35
Maximum permissible radial free shaft extension load depending on application point $Fr=f(X)$. IM B3, B5, B35

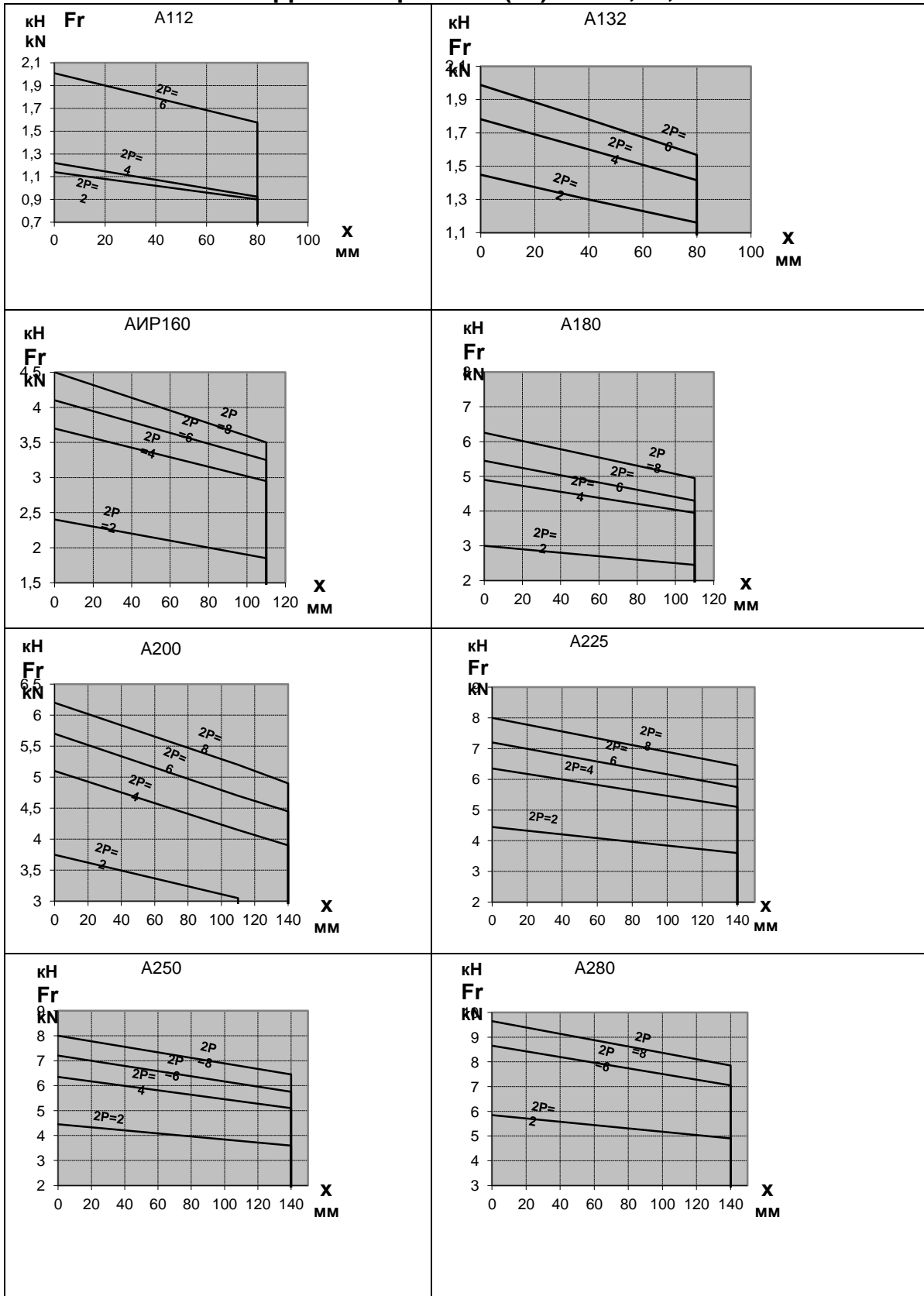

Серия А. Предельно-допустимая осевая нагрузка в зависимости от радиальной, приложенной в центре свободного конца вала $F_a=f(F_r)$. IM B3, B5, B35
Maximum permissible axial load depending on radial load applied at the center of free shaft extension. IM B3, B5, B35

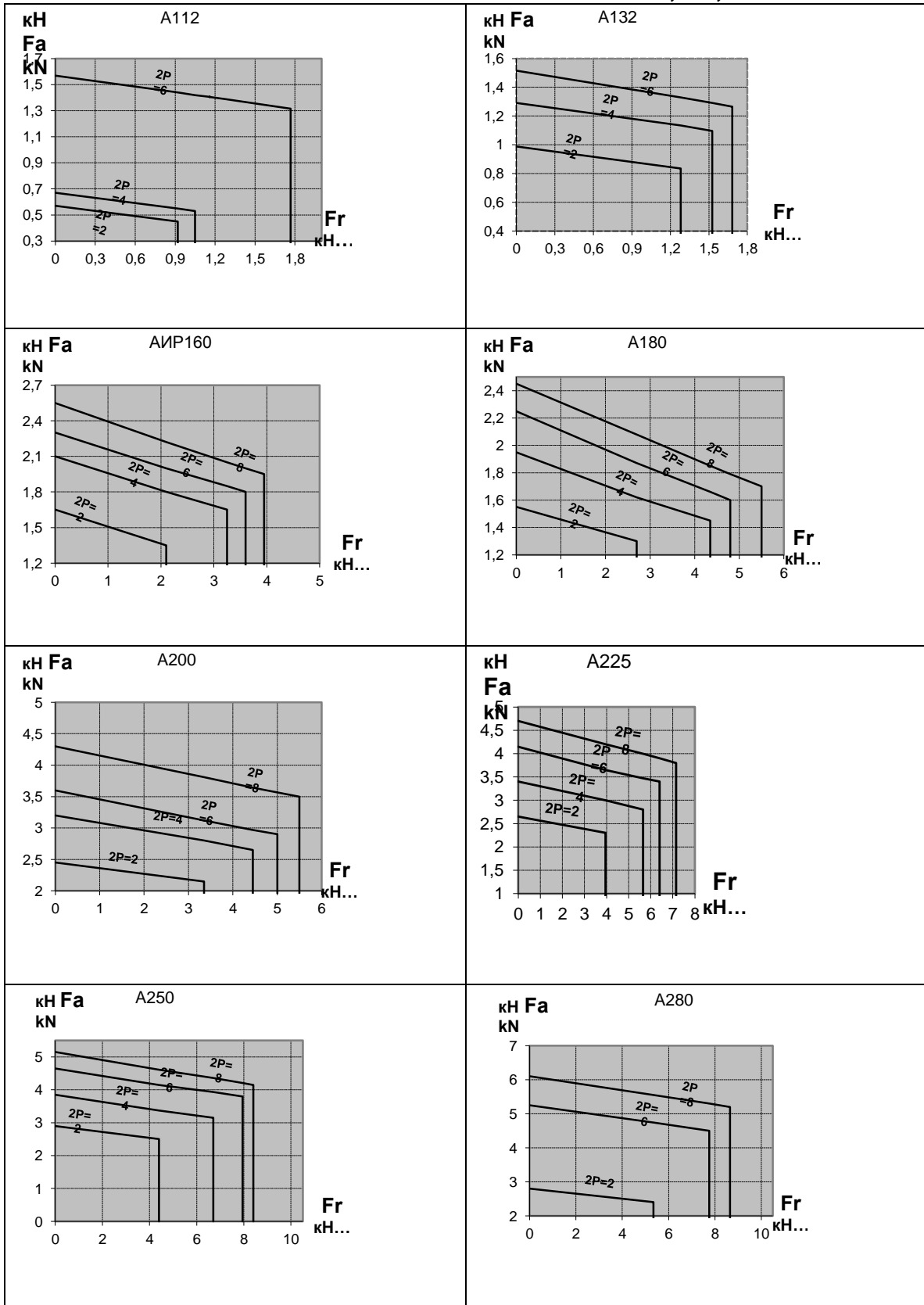

3. Конструктивное исполнение серии RA

3.1 Монтажное исполнение

Монтажное исполнения по DIN EN 60034-7:
IM B3, IM B5, IM B35.

3.2 Материал станины, лап, подшипниковых щитов, кожуха вентилятора, вентилятора

Габарит Frame size	Корпус статора Stator frame			Щит подшипниковый End shield			Кожух вентилятора Fan cover	Вентилятор Ventilator
	Станина Stand	Лапа Foot	Поверхность Surface	IMB3	IMB5	IM B35		
112 - 315	Чугун Cast iron	Чугун Cast iron	С охлаждающими рёбрами Flange cooled	Чугун Cast iron	Чугун Cast iron	Чугун Cast iron	Сталь Steel	Алюминий Aluminum

3.3 Включение в сеть

Без коробки выводов.
Двигатель с выведенным кабелем для подключения питания, длина кабеля питания по предварительному указанию в заказе.
Клемма заземления выведена снаружи на станине.

3.4 Подшипники

Подшипники. Стандартное исполнение

Тип двигателя Type motors	Число полюсов No. of poles	Подшипник Bearings	
		D-end	N-end
RA112	2-4	6206	6206
	6	6208	6208
RA132	все	6208	6208
RA160	все	6309	6309
RA180	все	6310	6309
RA200	все	6312	6312
RA225	2	6312	6312
	4; 6; 8	6313	6312
RA250	02	6313	6313
	4; 6; 8	6314	6313
RA280	2	6314	6314
	4; 6; 8	6316	6314
RA315	S2; M2	6316	6314
	S4;S6;S8;M6;M8	6317	6316
	L2	6316	6316
	M4;L4;L6;L8	6319	6316

D-end - сторона привода.

N-end - сторона противоположная приводе.

Смазка для подшипников качения согласно требованиям для длительной эксплуатации при температуре от -45°C до +40°C и 120 мин при 400°C.

Lubricant for antifriction bearings according to requirements for long-term exploitation and by temperature from -45°C to +40°C and 120 min by 400°C.

Серия RA. Предельно-допустимая радиальная нагрузка на свободный конец вала в зависимости от точки ее приложения $Fr=f(Fx)$. IM B3, B5, B35
Maximum permissible radial free shaft extension load depending on application point $Fr=(Fx)$. IM B3, B5, B35

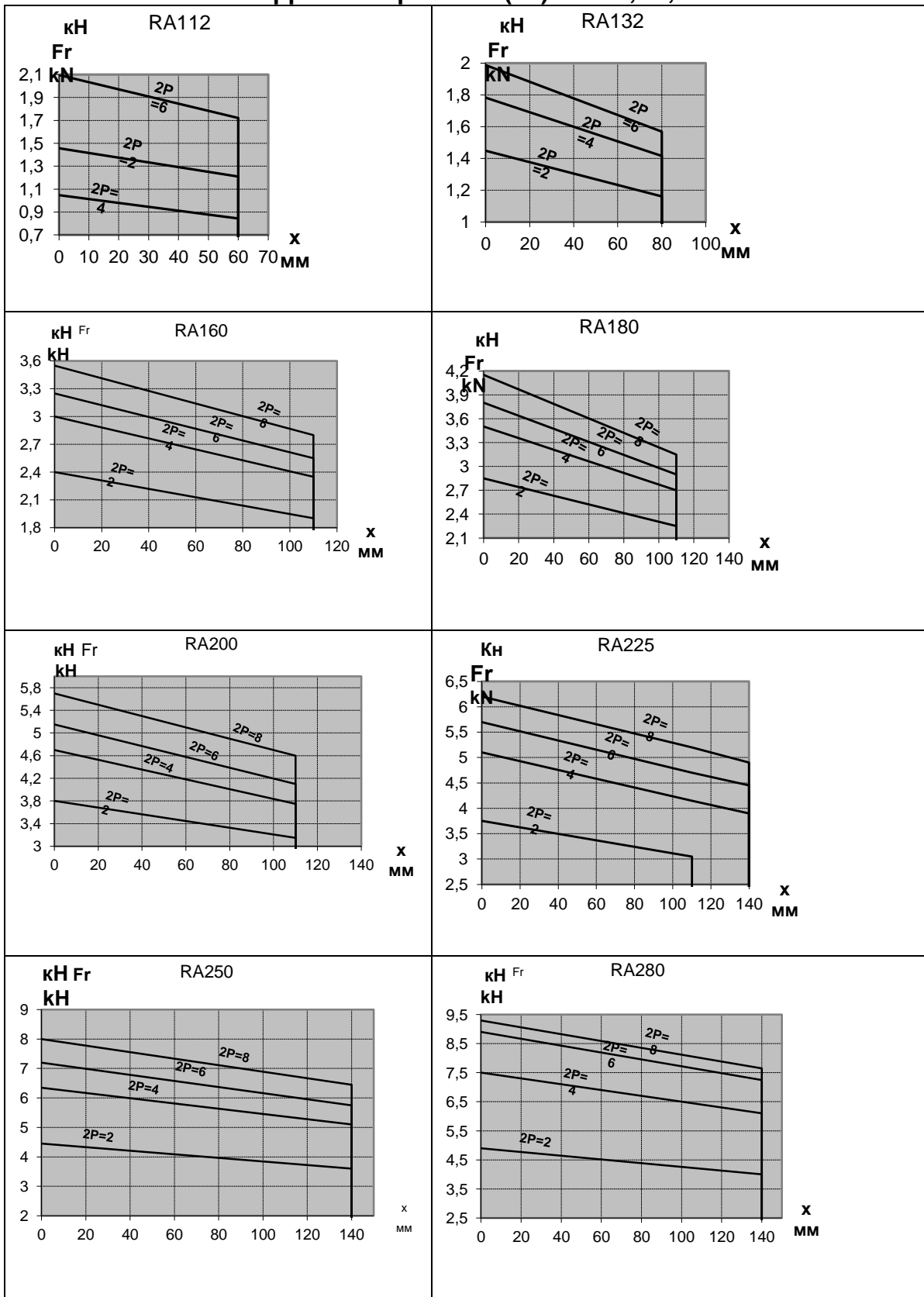

Серия RA. Предельно-допустимая осевая нагрузка в зависимости от радиальной, приложенной в центре свободного конца вала $F_a=f(F_r)$. IM B3, B5, B35
Maximum permissible axial load depending on radial load applied at the center of free shaft extension. IM B3, B5, B35

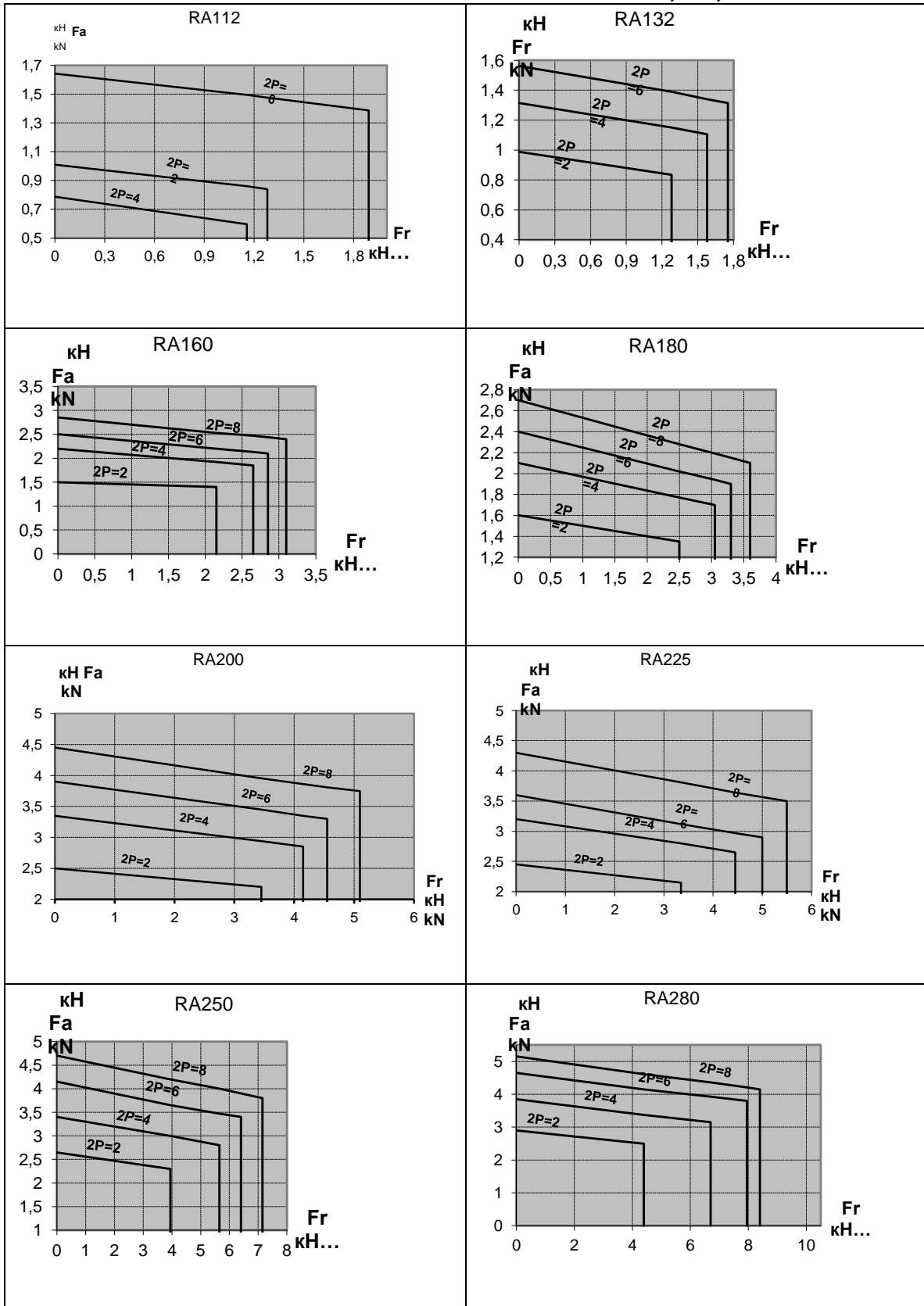

4.1 Класс изоляции

Класс нагревостойкости H, перегрев при температуре окружающей среды по классу F.

4.2 Класс дымовых газов

Класс дымовых газов согласно DIN EN 12101-3, F400.

4.3 Балансировка

Балансировка с полушпонкой по ГОСТ 60034-14-2014 (для серии A) и DIN EN 60034-14 (для серии RA) и соответствующая маркировка балансировки.

4.4 Уровень вибрации

Уровень вибрации по ГОСТ 60034-14-2014 (для серии A) и DIN EN 60034-14 (по серии RA), Степень N.

Например: Двигатель A132M4У3, 380 В (Δ), 50 Гц, IM B3, IP55, IC411, 120 мин, 400°C

For example: Motor A132M4У3, 380 V (Δ), 50 Hz, IM B3, IP55, IC411, 120 min, 400°C

Например: Двигатель RA132M4У3, 400 В (Δ), 50 Гц, IM B3, IP55, IC411, 120 мин, 400°C

For example: Motor RA132M4У3, 400 V (Δ), 50 Hz, IM B3, IP55, IC411, 120 min, 400°C

4.1 Insulation class

Heat-resistance class H, Overheat by environmental temperature acc. to class F.

4.2 Smoke fumes class

Smoke fume class according to DIN EN 12101-3, F400

4.3 Balancing adjustment

Balancing adjustment by half-key according to GOST 60034-14-2014 (for series A) and to DIN EN 60034-14 (for series RA) and corresponding marking of balancing adjustment

4.4 Vibration level

Vibration level according to GOST 60034-14-2014 (for series A) and DIN EN 60034-14 (for series RA), degree N.

Электродвигатель с короткозамкнутым ротором для отвода дыма и тепла по EN12101-3, класс F400, высотой оси вращения 132 мм, 7,5 кВт, 1500 об/мин, 380 В треугольник, 50 Гц, степень защиты IP55.

Electric motor with short-circuited rotor for fume- and heat-removal according to EN12101-3, class F400, axis of rotation height 132 mm, 7,5 kW, 1500 revolutions per minute, 380 V triangle, 50 Hz, protection class IP55

Электродвигатель с короткозамкнутым ротором для отвода дыма и тепла по EN12101-3, класс F400, высотой оси вращения 132 мм, 7,5 кВт, 1500 об/мин, 400 В треугольник, 50 Гц, степень защиты IP55.

Electric motor with short-circuited rotor for fume- and heat-removal according to EN12101-3, class F400, axis of rotation height 132 mm, 7,5 kW, 1500 revolutions per minute, 400 V triangle, 50 Hz, protection class IP55

3-фазные асинхронные двигатели с короткозамкнутым ротором для отвода дыма и тепла по EN 12101-3, класс F400. Режим работы S1- продолжительный режим, 120 мин при 400 °С, класс нагревостойкости H, IP 55, IC 411

3-phase asynchronous electric motors with short-circuited rotor for fume- and heat-removal according to EN12101-3, class F400. Operating regime S1 - continuous duty, 120 min by 400°C, heat-resistance class H, IP 55, IC 411

3000 об/мин (2 полюса)

3000 rpm (2 pole)

Высота оси вращения	Мощность	Тип	Частота вращения	КПД	Кэф. мощности	Ток при 400 В	$I_{пуск}$ IN	$M_{пуск}$ MN	$M_{макс}$ MN	Момент инерции	Масса IM1001
Frame Size	Rated output	Type	Rated speed	Efficiency	Power factor	Current at 400 V				Moment of inertia J	Mass IM B3
мм mm	кВт kW		об/мин rpm		Cos φ	A	I_A IN	M_A MN	M_K MN	кг*м ² kg*m ²	кг kg
112	3.0	RA112M2	2865	85.0	0.88	5.8	6.5	2.2	3.0	0.0080	40
132	4.0	RA132SA2	2895	86.5	0.89	7.5	6.5	2.4	3.0	0.0145	63
132	5.5	RA132SB2	2895	88.0	0.89	10.1	7.0	2.5	3.2	0.0173	71
132	7.5	RA132MA2	2900	88.0	0.88	14.0	7.5	2.7	3.5	0.0195	78
160	9.0	RA160MA2	2940	88.4	0.89	16.5	6.8	2.0	3.3	0.039	112
160	11.0	RA160MB2	2940	90.0	0.86	21	7.5	2.0	3.2	0.042	116
160	15.0	RA160L2	2940	90.0	0.87	28	7.5	2.0	3.2	0.048	128
180	18.5	RA180M2	2940	90.5	0.89	33	7.5	2.1	3.5	0.055	147
200	22.0	RA200LA2	2940	91.4	0.88	39	7.0	2.3	3.6	0.091	205
200	30.0	RA200LB2	2950	92.0	0.88	53	7.5	2.3	3.2	0.11	220
225	37.0	RA225M2	2940	93.0	0.90	64	8.0	2.6	4.0	0.13	255
250	45.0	RA250M2	2955	93.0	0.90	78	7.5	2.3	4.0	0.20	320
280	55.0	RA280S2	2965	94.0	0.89	95	7.5	2.6	4.0	0.37	470
280	75.0	RA280M2	2960	94.5	0.91	126	7.5	2.7	4.0	0.39	490
315	90.0	RA315S2	2970	94.0	0.90	154	7.5	2.5	3.3	0.49	590
315	110.0	RA315M2	2964	94.5	0.90	187	8.5	2.9	3.5	0.53	620
315	132.0	RA315LA2	2977	95.5	0.87	229	7.5	2.2	3.3	1.15	1045
315	160.0	RA315LB2	2978	96.0	0.88	273	7.5	2.5	3.3	1.5	1070

3-фазные асинхронные двигатели с короткозамкнутым ротором для отвода дыма и тепла по EN 12101-3, класс F400. Режим работы S1- продолжительный режим, 120 мин при 400 °С, класс нагревостойкости H, IP 55, IC 411

3-phase asynchronous electric motors with short-circuited rotor for fume- and heat-removal according to EN12101-3, class F400. Operating regime S1 - continuous duty, 120 min by 400°C, heat-resistance class H, IP 55, IC 411

1500 об/мин (4 полюса)

1500 rpm (4 pole)

Высота оси вращения	Мощность	Тип	Частота вращения	КПД	Коэф. мощности	Ток при 400 В	Ипуск IN	Мпуск MN	Ммакс MN	Момент инерции	Масса IM1001
Frame Size	Rated output	Type	Rated speed	Efficiency	Power factor	Current at 400 V				Moment of inertia J	Mass IM B3
мм mm	кВт kW		об/мин rpm	%	Cos φ	A	IA IN	MA MN	MK MN	кг*м2 kg*m2	кг kg
112	3.0	RA112M4	1425	84.2	0.82	6,3	6.0	2.5	3.0	0.0102	43
132	4.0	RA132S4	1449	87.0	0.85	7,8	7.0	2.4	3.0	0.0214	65
132	5.5	RA132M4	1455	88.0	0.83	10,9	7.0	2.8	3.2	0.0260	75
132	7.5	RA132MB4	1425	89.0	0.87	14,0	7.4	2.8	3.2	0.0321	87
160	9.0	RA160M4	1460	88.5	0.84	17,5	6.5	1.8	2.8	0.059	110
160	11.0	RA160L4	1460	90.0	0.87	20	7.0	1.9	2.9	0.076	129
180	15.0	RA180M4	1460	90.5	0.89	27	7.0	1.9	2.9	0.094	149
180	18.5	RA180L4	1460	91.0	0.88	33	7.0	2.1	2.8	0.103	157
200	22.0	RA200L4	1465	91.5	0.86	40	7.0	2.3	3.2	0.164	210
225	30.0	RA225S4	1465	92.0	0.87	54	7.5	2.2	3.5	0.194	230
225	37.0	RA225M4	1465	92.5	0.87	66	7.0	2.2	3.2	0.225	260
250	45.0	RA250M4	1475	93.0	0.87	80	7.9	2.8	3.7	0.408	340
280	55.0	RA280S4	1470	93.6	0.90	94	7.0	2.5	3.2	0.620	450
280	75.0	RA280M4	1470	94,0	0.90	128	7.0	2.5	3.2	0.803	550
315	90.0	RA315S4	1470	94.1	0.90	153	8.0	2.9	3.4	0.81	655
315	110.0	RA315M4	1485	95.4	0.90	185	8.0	2.2	3.4	1.9	955
315	132.0	RA315LA4	1487	95.7	0.89	224	8.5	2.5	3.7	2.3	1095
315	160.0	RA315LB4	1484	95.8	0.85	284	7.4	2.3	3.3	2.8	1150

3-фазные асинхронные двигатели с короткозамкнутым ротором для отвода дыма и тепла по EN 12101-3, класс F400. Режим работы S1- продолжительный режим, 120 мин при 400 °С, класс нагревостойкости H, IP 55, IC 411

3-phase asynchronous electric motors with short-circuited rotor for fume- and heat-removal according to EN12101-3, class F400. Operating regime S1 - continuous duty, 120 min by 400°C, heat-resistance class H, IP 55, IC 411

1000 об/мин (6 полюсов)

1000 rpm (6 pole)

Высота оси вращения	Мощность	Тип	Частота вращения	КПД	Коэф. мощности	Ток при 400 В	Ипуск IN	Мпуск MN	Ммакс MN	Момент инерции	Масса IM1001
Frame Size	Rated output	Type	Rated speed	Efficiency	Power factor	Current at 400 V	IA	MA	MK	Moment of inertia J	Mass IM B3
мм mm	кВт kW		об/мин rpm	%	Cos φ	A	IN	MN	MN	кг*м2 kg*m2	кг kg
112	1.5	RA112M6	960	80.0	0.75	3,6	5.0	1.8	2.3	0.0230	47
132	2.2	RA132S6	960	83.0	0.79	4,8	5.9	2.2	2.6	0.0309	59
132	3.0	RA132MA6	960	84.0	0.80	6,4	6.0	2.2	2.6	0.0415	68
132	4.0	RA132MB6	950	84.0	0.82	8,4	5.5	2.2	2.5	0.0482	79
160	5.5	RA160M6	970	87.0	0.80	11,4	6.0	2.0	2.8	0.080	110
160	7.5	RA160L6	970	88.5	0.82	14,9	6.5	2.2	2.9	0.111	133
180	11.0	RA180L6	970	89.0	0.82	22	7.0	2.3	3.0	0.140	155
200	15.0	RA200LA6	970	87.0	0.82	30	5.5	1.8	2.7	0.204	190
200	18.5	RA200LB6	975	90.0	0.84	35	7.0	2.4	3.3	0.210	210
225	22.0	RA225M6	975	90.0	0.84	42	6.5	2.1	3.0	0.350	245
250	30.0	RA250M6	980	92.2	0.87	54	6.5	2.0	3.0	0.516	308
280	37.0	RA280S6	986	93.0	0.86	67	7.0	1.8	3.0	1.005	440
280	45.0	RA280M6	986	93.0	0.87	80	7.5	1.9	3.4	1.19	480
315	55.0	RA315S6	985	93,2	0.87	65	7.5	2.0	3.2	1.5	570
315	75.0	RA315M6	985	93.8	0.89	130	7.5	2.0	3.2	1.9	705
315	90.0	RA315LA6	987	94.6	0.90	153	7.5	1.7	2.7	2.8	960
315	110.0	RA315LB6	989	95.0	0.90	186	8.0	1.7	2.9	3.0	1050

3-фазные асинхронные двигатели с короткозамкнутым ротором для отвода дыма и тепла по EN 12101-3, класс F400. Режим работы S1-продолжительный режим, 120 мин при 400 °С, класс нагревостойкости H, IP 55, IC 411

3-phase asynchronous electric motors with short-circuited rotor for fume- and heat-removal according to EN12101-3, class F400. Operating regime S1 - continuous duty, 120 min by 400°C, heat-resistance class H, IP 55, IC 411

750 об/мин (8 полюсов)

750 rpm (8 pole)

Высота оси вращения	Мощность	Тип	Частота вращения	КПД	Коэф мощности	Ток при 400 В	Ипуск IN	Мпуск MN	Ммакс MN	Момент инерции	Масса IM1001
Frame Size	Rated output	Type	Rated speed	Efficiency	Power factor	Current at 400 V				Moment of inertia J	Mass IM B3
мм mm	кВт kW		об/мин rpm	%	Cos φ	A	IA IN	MA MN	MK MN	кг*м2 kg*m2	кг kg
160	3.0	RA160MA8	730	84.0	0.71	7,3	4.8	1.8	2.2	0.096	107
160	4.0	RA160MB8	730	84.0	0.71	9,7	4.8	1.8	2.2	0.109	112
160	5.5	RA160L8	730	85.0	0.73	12,8	5.5	1.6	2.4	0.135	131
180	7.5	RA180L8	730	87.0	0.75	16,6	5.5	1.7	2.4	0.180	158
200	11.0	RA200L8	730	88.0	0.80	23	5.7	2.0	2.5	0.231	195
225	15.0	RA225S8	728	89.0	0.80	30	5.8	2.1	2.5	0.280	210
225	18.5	RA225M8	725	89.5	0.77	39	6.0	2.0	2.5	0.307	235
250	22.0	RA250M8	735	90.0	0.79	45	6,0	1.8	2.7	0.553	316
280	30.0	RA280S8	738	92.0	0.80	59	6.0	1.8	2.5	1.005	435
280	37.0	RA280M8	735	92.0	0.80	73	6.0	1.8	2.6	1.19	480
315	45.0	RA315S8	735	93,0	0.80	87	6.5	1.9	3.0	1.5	570
315	55.0	RA315M8	735	93.0	0.80	107	6.3	1.8	2.8	1.9	700
315	75.0	RA315LA8	740	94.3	0.81	142	6.0	1.3	2.3	3.8	960
315	90.0	RA315LB8	742	94.4	0.80	172	7.0	1.6	2.8	4.5	1050

3-фазные асинхронные двигатели с короткозамкнутым ротором для отвода дыма и тепла по EN 12101-3, класс F400. Режим работы S1- продолжительный режим, 120 мин при 400 °С, класс нагревостойкости H, IP 55, IC 411

3-phase asynchronous electric motors with short-circuited rotor for fume- and heat-removal according to EN12101-3, class F400. Operating regime S1 - continuous duty, 120 min by 400°C, heat-resistance class H, IP 55, IC 411

3000 об/мин (2 полюса)

3000 rpm (2 pole)

Высота оси вращения	Мощность	Тип	Частота вращения	КПД	Коэф. мощности	Ток при 380 В	Ипуск IN	Мпуск MN	Ммакс MN	Момент инерции	Масса IM1001
Frame Size	Rated output	Type	Rated speed	Efficiency	Power factor	Current at 380 V				Moment of inertia J	Mass IM B3
мм mm	кВт kW		об/мин rpm		Cos φ	A	IA IN	MA MN	MK MN	кг*м ² kg*m ²	кг kg
112	5.5	A112M2	2886	88.0	0.88	11	7.2	2.5	3.4	0.0070	51
132	7.5	A132M2	2868	88.0	0.88	15	7.5	2.8	3.5	0.0195	78
160	11.0 1)	AIP160S2	2940	89.0	0.86	22	7.5	2.0	3.2	0.042	116
160	15.0	AIP160M2	2940	90.0	0.87	29	7.5	2.0	3.2	0.048	125
180	18.5	A180S2	2940	90.5	0.89	35	7.5	2.1	3.5	0.055	147
180	22.0 1)	A180M2	2940	92.0	0.89	41	7.5	2.2	3.5	0.069	170
200	30.0 1)	A200M2	2950	92.0	0.88	56	7.5	2.3	3.2	0.140	220
200	37.0	A200L2	2940	93.0	0.90	67	8.0	2.6	4.0	0.130	255
225	45.0	A225M2	2955	93.5	0.90	81	7.5	2.3	4.0	0.200	320
250	55.0	A250S2	2965	94.0	0.90	99	7.5	2.6	4.0	0.350	470
250	75.0	A250M2	2960	94.5	0.91	133	7.5	2.7	4.0	0.400	490
280	90.0	A280S2	2960	93,7	0.90	162	7,5	2,5	3,3	0.600	590
280	110.0	A280M2	2964	94.5	0.90	197	8.5	2.9	3.5	0.700	620
315	132.0 1)	A315S2	2977	95.5	0.87	241	7.5	2.4	3.3	1.15	1045
315	160.0	A315M2	2978	96.0	0.88	288	7.5	2.5	3.3	1.5	1070
355	200.0 1)	A355SMA2	2982	95.2	0.87	367	6.5	1.4	2.9	2.7	1520

3-фазные асинхронные двигатели с короткозамкнутым ротором для отвода дыма и тепла по EN 12101-3, класс F400. Режим работы S1-продолжительный режим, 120 мин при 400 °С, класс нагревостойкости H, IP 55, IC 411

3-phase asynchronous electric motors with short-circuited rotor for fume- and heat-removal according to EN12101-3, class F400. Operating regime S1 - continuous duty, 120 min by 400°C, heat-resistance class H, IP 55, IC 411

1500 об/мин (4 полюса)

1500 rpm (4 pole)

Высота оси вращения	Мощность	Тип	Частота вращения	КПД	Коэф. мощности	Ток при 380 В	Ipу	Mпуск	Mмакс	Момент инерции	Масса IM1001
Frame Size	Rated output	Type	Rated speed	Efficiency	Power factor	Current at 380 V	IA	MA	MK	Moment of inertia J	Mass IM B3
мм	кВт		об/мин	%	Cos φ	A	IN	MN	MN	кг*м2	кг
mm	kW		rpm	%						kg*m2	kg
112	4.0	A112M4	1450	86.0	0.83	12	6.6	2.7	3.4	0.0130	51
132	5.5	A132S4	1455	88.0	0.83	16	7.0	2.8	3.2	0.0260	75
132	7.5	A132M4	1440	88.0	0.84	18	7.5	2.8	3.3	0.0321	87
160	11.0 1)	AIP160S4	1460	89.0	0.87	22	7.0	1.9	2.9	0.076	120
160	15.0	AIP160M4	1460	90.0	0.89	28	7.0	1.9	2.9	0.094	142
180	18.5 1)	A180S4	1460	91.0	0.88	35	7.0	2.1	2.8	0.105	157
180	22.0 1)	A180M4	1460	91.5	0.88	42	7.0	2.4	3.0	0.139	190
200	30.0 1)	A200M4	1460	92.0	0.87	57	7.5	2.2	3.5	0.194	230
200	37.0 1)	A200L4	1460	92.5	0.87	70	7.0	2.2	3.2	0.225	260
225	45.0 1)	A225M4	1475	93.0	0.87	85	7.9	2.8	3.7	0.408	340
250	55.0 1)	A250S4	1470	92.5	0.90	100	7.0	2.5	3.2	0.619	450
250	75.0 1)	A250M4	1470	94.0	0.90	135	7.0	2.5	3.2	0.80	550
280	90.0 1)	A280S4	1470	94.1	0.90	161	8.0	2.9	3.4	0.81	655
280	110.0 1)	A280M4	1485	95.4	0.89	197	8.0	2.0	3.4	1.9	955
315	132.0	A315S4	1487	95.7	0.89	235	8.5	2.5	3.7	2.3	1095
315	160.0	A315M4	1484	95.8	0.85	299	7.4	2.5	3.3	2.8	1220
355	200.0	A355SMA4	1488	95.5	0.85	374	7.0	2.3	2.8	5.6	1505
355	250.0	A355SMB4	1488	95.7	0.84	473	7.3	2.5	2.9	6.2	1620
355	315.0 1)	A355SMC4	1488	95.9	0.86	580	6.6	2.2	2.7	6.8	1695
355	355.0 1)	A355MLB4	1489	96.4	0.88	636	7.0	1.5	3.0	7.7	2015

3-фазные асинхронные двигатели с короткозамкнутым ротором для отвода дыма и тепла по EN 12101-3, класс F400. Режим работы S1-продолжительный режим, 120 мин при 400 °С, класс нагревостойкости H, IP 55, IC 411

3-phase asynchronous electric motors with short-circuited rotor for fume- and heat-removal according to EN12101-3, class F400. Operating regime S1 - continuous duty, 120 min by 400°C, heat-resistance class H, IP 55, IC 411

1000 об/мин (6 полюсов)

1000 rpm (6 pole)

Высота оси вращения	Мощность	Тип	Частота вращения	КПД	Коэф. мощности	Ток при 380 В	Ипуск IN	Мпуск MN	Ммакс MN	Момент инерции	Масса IM1001
Frame Size	Rated output	Type	Rated speed	Efficiency	Power factor	Current at 380 V				Moment of inertia J	Mass IM B3
мм mm	кВт kW		об/мин rpm	%	Cos φ	A	IA IN	MA MN	MK MN	кг*м2 kg*m2	кг kg
112	2.2	A112MA6	955	83.0	0.77	5	5.5	2.1	2.8	0.0076	45
112	3.0	A112MB6	950	84.0	0.80	7	6.0	2.2	2.6	0.0116	54
132	4.0	A132S6	950	84.0	0.82	9	5.5	2.2	2.5	0.0482	79
132	5.5	A132M6	960	84.5	0.77	13	6.5	2.8	3.1	0.0596	92
160	7.5 1)	AIP160S6	970	87.0	0.82	16	6.5	1.9	2.9	0.111	125
160	11.0 1)	AIP160M6	970	89.0	0.82	23	7.0	2.3	3.0	0.140	145
180	15.0 1)	A180M6	970	89.0	0.86	30	6.0	2.2	3.0	0.161	160
200	18.5 1)	A200M6	975	90.0	0.84	37	7.0	2.4	3.3	0.233	210
200	22.0	A200L6	975	90.0	0.84	44	6.5	2.1	3.0	0.350	245
225	30.0 1)	A225M6	980	92.2	0.87	57	6.5	2.0	3.0	0.516	308
250	37.0	A250S6	986	93.0	0.86	70	7.0	1.8	3.0	1.01	440
250	45.0	A250M6	986	93.0	0.87	85	7.5	1.9	3.4	1.19	480
280	55.0	A280S6	985	93.5	0.87	103	7.5	2.0	3.2	1.5	570
280	75.0	A280M6	985	93.8	0.89	136	7.5	2.0	3.2	1.9	705
315	90.0	A315S6	987	94.6	0.90	161	7.5	1.7	2.7	3.8	960
315	110.0	A315M6	989	95.0	0.90	195	8.0	1.7	2.9	4.5	1050
355	132.0	A355SMA6	993	95.2	0.82	257	6.2	1.9	2.3	7.7	1490
355	160.0	A355SMB6	993	95.8	0.83	306	6.4	1.9	2.3	8.9	1635
355	200.0	A355MLA6	992	96.0	0.83	381	6.5	1.9	2.3	10.6	1905
355	250.0	A355MLB6	992	96.1	0.83	476	6.6	2.0	2.4	13.2	2070
355	315.0	A355MLC6	993	96.2	0.83	599	6.7	1.9	2.5	14.2	2190

3-фазные асинхронные двигатели с короткозамкнутым ротором для отвода дыма и тепла по EN 12101-3, класс F400. Режим работы S1- продолжительный режим, 120 мин при 400 °С, класс нагревостойкости H, IP 55, IC 411

3-phase asynchronous electric motors with short-circuited rotor for fume- and heat-removal according to EN12101-3, class F400. Operating regime S1 - continuous duty, 120 min by 400°C, heat-resistance class H, IP 55, IC 411

750 об/мин (8 полюсов)

750 rpm (8 pole)

Высота оси вращения	Мощность	Тип	Частота вращения	КПД	Коэф мощности	Ток при 380 В	Ипуск IN	Мпуск MN	Ммакс MN	Момент инерции	Масса IM1001
Frame Size	Rated output	Type	Rated speed	Efficiency	Power factor	Current at 380 V				Moment of inertia J	Mass IM B3
мм mm	кВт kW		об/мин rpm	%	Cos φ	A	IA IN	MA MN	MK MN	кг*м2 kg*m2	кг kg
160	5.5	AIP160S8	730	85.0	0.73	13	5.5	1.6	2.4	0.135	125
160	7.5	AIP160M8	730	87.0	0.75	17	5.5	1.7	2.4	0.180	150
180	11.0 1)	A180M8	730	88.0	0.76	25	5.5	1.7	2.7	0.214	180
200	15.0 1)	A200M8	728	89.0	0.80	32	5.8	2.1	2.5	0.280	210
200	18.5	A200L8	725	89.5	0.77	41	6.0	2.0	2.5	0.307	235
225	22.0 1)	A225M8	735	90.0	0.79	47	6.0	1.8	2.7	0.553	316
250	30.0 1)	A250S8	738	92.0	0.80	62	6.0	1.8	2.5	1.005	435
250	37.0	A250M8	735	92.0	0.80	76	6.0	1.8	2.6	1.19	480
280	45.0	A280S8	735	93.0	0.80	92	6.5	1.9	3.0	1.5	570
280	55.0	A280M8	740	93.5	0.80	112	6.3	1.8	2.8	1.9	700
315	75.0	A315S8	740	94.2	0.82	148	6.0	1.3	2.3	3.8	960
315	90.0	A315M8	742	94.0	0.80	182	7.0	1.6	2.8	4.5	1050
355	110.0 1)	A355SMA8	743	95.1	0.77	228	5.9	1.6	2.3	7.2	1490
355	132.0	A355SMB8	743	95.5	0.78	269	6.0	1.7	2.4	8.8	1635
355	160.0	A355MLA8	743	95.7	0.77	330	6.3	1.8	2.7	10.5	1890
355	200.0	A355MLB8	744	95.9	0.79	401	6.3	1.7	2.8	12.9	2100

Габаритный чертеж IM 1001 / IM B3.

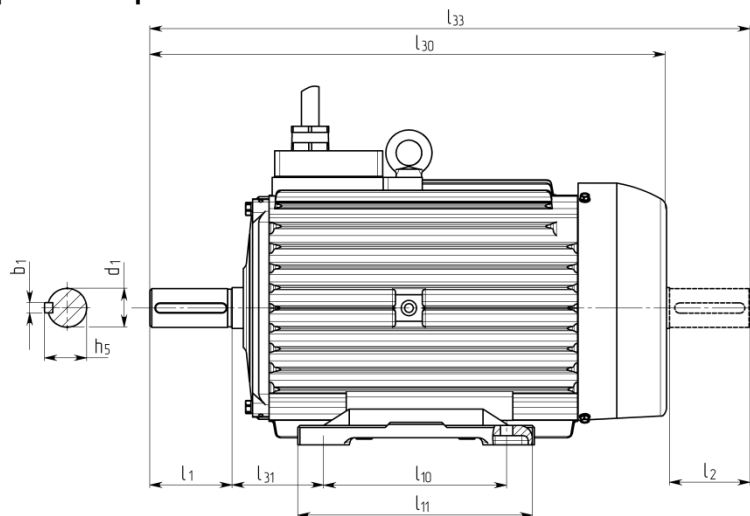

Dimension drawing IM 1001 / IM B3.

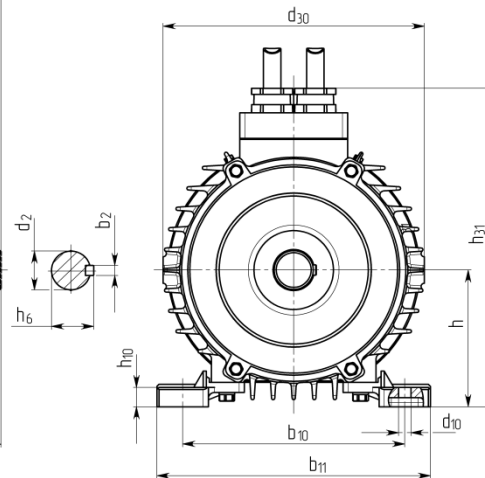

Габаритный чертеж IM 2001 / IM B35.

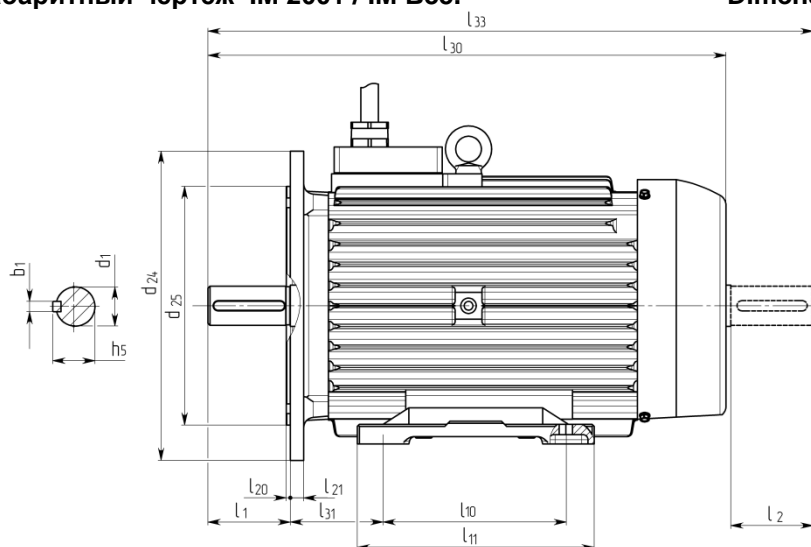

Dimension drawing IM 2001 / IM B35.

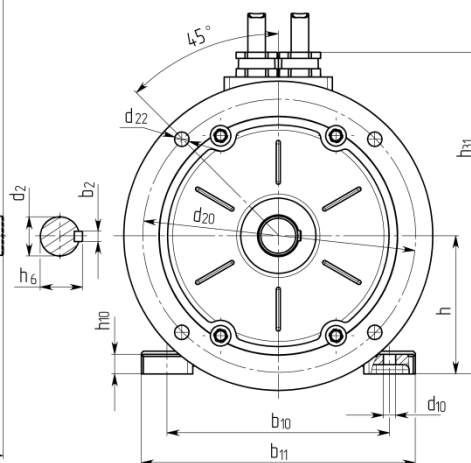

Габаритный чертеж IM 3001 / IM B5.

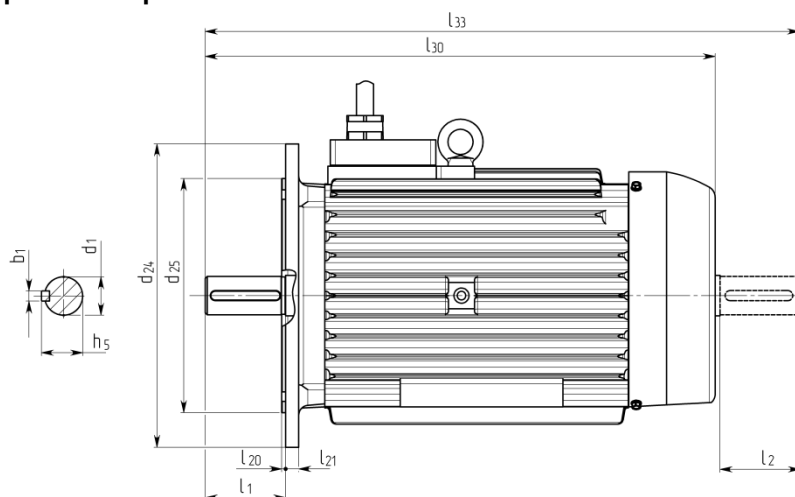

Dimension drawing IM 3001 / IM B5.

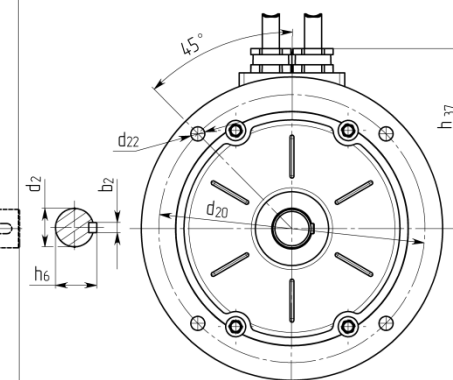

Электродвигатели для отвода дыма и тепла класс F400
Heat - and fume-removing electric motors of class F400

Габаритный чертеж IM 1001 / IM B3.

Привязка мощностей к установочно-присоединительным размерам по стандартам **ГОСТ Р 31606.**

Размеры в мм.

Dimension drawing IM 1001 / IM B3.

Power depends on mounting and overall dimensions according to **GOST 31606.**

Dimensions in mm.

Тип	Число полюсов	ГОСТ	I ₃₀	I ₃₃	h ₃₁	d ₃₀	I ₁	I ₂	I ₁₀	I ₁₁	I ₃₁	d ₁	d ₂	d ₁₀	b ₁	b ₂	b ₁₀	b ₁₁	b ₃₁	h	h ₅	h ₆	h ₁₀
Type	No. of poles	DIN EN	L	LC	HD	AC	E	EA	B	BB	C	D	DA	K	F	FA	A	AB		H	GA	GC	HA
A112M	A6	440	493	297	218	80	50	140	244	70	32	24	12	10	8	190	230	83	112	35	27	12	
A112M	2,4,B6	475	528	297	218	80	50	140	244	70	32	24	12	10	8	190	230	83	112	35	27	12	
A132S	4,6	505	570	330	255	80	60	140	184	89	38	28	12	10	8	216	260	83	132	41	31	13	
A132M	2	505	570	330	255	80	60	178	222	89	38	28	12	10	8	216	260	83	132	41	31	13	
A132M	4,6	545	610	330	255	80	60	178	222	89	38	28	12	10	8	216	260	83	132	41	31	13	
AIP160S	2	605	720	405	350	110	110	178	218	108	42	42	15	12	12	254	300	160	160	45	45	20	
AIP160S	4,6,8	605	720	405	350	110	110	178	218	108	48	42	15	14	12	254	300	160	160	51.5	45	20	
AIP160M	2	645	760	405	350	110	110	210	250	108	42	42	15	12	12	254	300	160	160	45	45	20	
AIP160M	4,6,8	645	760	405	350	110	110	210	250	108	48	42	15	14	12	254	300	160	160	51.5	45	20	
A180S	2	645	760	425	350	110	110	203	281	121	48	42	15	14	12	279	330	160	180	51.5	45	23	
A180M	2	705	820	425	350	110	110	241	281	121	48	42	15	14	12	279	330	160	180	51.5	45	23	
A180S	4	645	760	425	350	110	110	203	281	121	55	42	15	16	12	279	330	160	180	59	45	23	
A180M	6	645	760	425	350	110	110	241	281	121	55	42	15	16	12	279	330	160	180	59	45	23	
A180M	4,8	705	820	425	350	110	110	241	281	121	55	42	15	16	12	279	330	160	180	59	45	23	
A200M	2	720	835	475	380	110	110	267	337	133	55	55	19	16	16	318	390	205	200	59	59	28	
A200L	2	805	920	475	380	110	110	305	375	133	55	55	19	16	16	318	390	205	200	59	59	28	
A200M	4,6,8	750	865	475	380	140	110	267	337	133	60	55	19	18	16	318	390	205	200	64	59	28	
A200L	4,6,8	835	950	475	380	140	110	305	375	133	60	55	19	18	16	318	390	205	200	64	59	28	
A200LB	12	840	955	490	415	110	110	305	375	133	55	55	19	16	16	318	390	205	200	59	59	27	
A225M	2	840	955	515	420	110	110	311	380	149	55	55	19	16	16	356	438	205	225	59	59	32	
A225M	4,6,8	870	1015	515	420	140	140	311	380	149	65	60	19	18	18	356	438	205	225	69	64	32	
A250S	2	930	1045	595	495	140	110	311	380	168	65	55	24	18	16	406	485	225	250	69	59	32	
A250M	2	930	1045	595	495	140	110	349	420	168	65	55	24	18	16	406	485	225	250	69	59	32	
A250S	4,6,8	930	1075	595	495	140	140	311	380	168	75	65	24	20	18	406	485	225	250	79.5	69	32	
A250M	6,8	930	1075	595	495	140	140	349	420	168	75	65	24	20	18	406	485	225	250	79.5	69	32	
A250M	4	990	1135	595	495	140	140	349	420	168	75	65	24	20	18	406	485	225	250	79.5	69	32	
A280S	2	1050	1195	625	495	140	140	368	440	190	70	65	24	20	18	457	535	225	280	74.5	69	32	
A280S	6,8	1020	1165	625	495	170	140	368	440	190	80	65	24	22	18	457	535	225	280	85	69	32	
A280S	4	1080	1165	625	495	170	140	368	440	190	80	65	24	22	18	457	535	225	280	85	69	32	
A280M	2	1050	1195	625	495	140	140	419	495	190	70	65	24	20	18	457	535	225	280	74.5	69	32	
A280M	6,8	1140	1285	625	495	170	140	419	495	190	80	65	24	22	18	457	535	225	280	85	69	32	
A280M	4	1260	-	735	605	170	-	419	495	190	80	-	24	22	-	457	535	260	280	85	-	32	
A315S	2	1200	-	770	605	140	-	406	524	216	75	-	28	20	-	508	625	260	315	79.5	-	46	
A315S	4,6,8	1260	1435	770	605	170	140	406	524	216	90	65	28	25	18	508	625	260	315	95	69	46	
A315M	2	1200	-	770	605	140	-	457	575	216	75	-	28	20	-	508	625	260	315	79.5	-	46	
A315M	6,8	1260	1435	770	605	170	140	457	575	216	90	65	28	25	18	508	625	260	315	95	69	46	
A315M	4	1330	1505	770	605	170	140	457	575	216	90	65	28	25	18	508	625	260	315	95	69	46	
A355SM	2	1475	-	925	730	170	-	500 / 560	660	254	85	-	28	22	-	610	715	300	355	90	-	55	
A355SM	4,6,8	1515	-	925	730	210	-	500 / 560	660	254	100	-	28	28	-	610	715	300	355	106	-	55	
A355ML	4,6,8	1660	-	925	730	210	-	560 / 630	730	254	100	-	28	28	-	610	715	300	355	106	-	55	

Электродвигатели для отвода дыма и тепла класс F400
Heat - and fume-removing electric motors of class F400

Габаритный чертеж IM 2001 / IM B35.

Привязка мощностей к установочно-присоединительным размерам по стандартам **ГОСТ Р 31606.**

Размеры в мм.

Dimension drawing IM 2001 / IM B35.

Power depends on mounting and overall dimensions according to **GOST 31606.**

Dimensions in mm.

Тип	Число полюсов	ГОСТ I ₃₀	I ₃₃	h ₃₁	d ₂₄	I ₁	I ₂	I ₁₀	I ₁₁	I ₂₀	I ₂₁	I ₃₁	d ₁	d ₂	d ₁₀	d ₂₀	d ₂₂	d ₂₅	b ₁	b ₂	b ₁₀	b ₁₁	b ₃₁	h	h ₅	h ₆	h ₁₀
Type	No. of poles	DIN EN L	LC	HD	P	E	EA	B	BB	T	LA	C	D	DA	K	M	S	N	F	FA	A	AB		H	GA	GC	HA
A112M	A6	440	493	297	300	80	50	140	209	4.0	12	70	32	24	12	265	14	230	10	8	190	230	83	112	35	27	12
A112M	2,4,B6	475	528	297	300	80	50	140	244	4.0	12	70	32	24	12	265	14	230	10	8	190	230	83	112	35	27	12
A132S	4,6	505	570	310	350	80	60	140	184	5.0	18	89	38	28	12	300	19	250	10	8	216	260	83	132	41	31	13
A132M	2	505	570	310	350	80	60	178	222	5.0	18	89	38	28	12	300	19	250	10	8	216	260	83	132	41	31	13
A132M	4,6	545	610	310	350	80	60	178	222	5.0	18	89	38	28	12	300	19	250	10	8	216	260	83	132	41	31	13
AIP160S	2	605	720	405	350	110	110	178	218	5.0	15	108	42	42	15	300	19	250	12	12	254	300	160	160	45	45	20
AIP160S	4,6,8	605	720	405	350	110	110	178	218	5.0	15	108	48	42	15	300	19	250	14	12	254	300	160	160	51.5	45	20
AIP160M	2	645	760	405	350	110	110	210	250	5.0	15	108	42	42	15	300	19	250	12	12	254	300	160	160	45	45	20
AIP160M	4,6,8	645	760	405	350	110	110	210	250	5.0	15	108	48	42	15	300	19	250	14	12	254	300	160	160	51.5	45	20
A180S	2	645	760	425	400	110	110	203	281	5.0	15	121	48	42	15	350	19	300	14	12	279	330	160	180	51.5	45	23
A180M	2	705	820	425	400	110	110	241	281	5.0	15	121	48	42	15	350	19	300	14	12	279	330	160	180	51.5	45	23
A180S	4	645	760	425	400	110	110	203	281	5.0	15	121	55	42	15	350	19	300	16	12	279	330	160	180	59	45	23
A180M	6	645	760	425	400	110	110	241	281	5.0	15	121	55	42	15	350	19	300	16	12	279	330	160	180	59	45	23
A180M	4,8	705	820	425	400	110	110	241	281	5.0	15	121	55	42	15	350	19	300	16	12	279	330	160	180	59	45	23
A200M	2	720	835	475	450	110	110	267	337	5.0	16	133	55	55	19	400	19	350	16	16	318	390	205	200	59	59	28
A200L	2	805	920	475	450	110	110	305	375	5.0	16	133	55	55	19	400	19	350	16	16	318	390	205	200	59	59	28
A200M	4,6,8	750	865	475	450	140	110	267	337	5.0	16	133	60	55	19	400	19	350	18	16	318	390	205	200	64	59	28
A200L	4,6,8	835	950	475	450	140	110	305	375	5.0	16	133	60	55	19	400	19	350	18	16	318	390	205	200	64	59	28
A225M	2	840	955	515	550	110	110	311	380	5.0	16	149	55	55	19	500	19	450	16	16	356	438	205	225	59	59	32
A225M	4,6,8	870	1015	515	550	140	140	311	380	5.0	18	149	65	60	19	500	19	450	18	18	356	438	205	225	69	64	32
A250S	2	930	1045	595	550	140	110	311	380	5.0	18	168	65	55	24	500	19	450	18	16	406	485	225	250	69	59	32
A250M	2	930	1045	595	550	140	110	349	420	5.0	18	168	65	55	24	500	19	450	18	16	406	485	225	250	69	59	32
A250S	4,6,8	930	1075	595	550	140	140	311	380	5.0	18	168	75	65	24	500	19	450	20	18	406	485	225	250	79.5	69	32
A250M	6,8	930	1075	595	550	140	140	349	420	5.0	18	168	75	65	24	500	19	450	20	18	406	485	225	250	79.5	69	32
A250M	4	990	1135	595	550	140	140	349	420	5.0	18	168	75	65	24	500	19	450	20	18	406	485	225	250	79.5	69	32
A280S	2	1050	1165	625	660	140	140	368	440	6.0	22	190	70	65	24	600	24	550	20	18	457	535	225	280	74.5	69	32
A280S	6,8	1020	1135	625	660	170	140	368	440	6.0	22	190	80	65	24	600	24	550	22	18	457	535	225	280	85	69	32
A280S	4	1080	1135	625	660	170	140	368	440	6.0	22	190	80	65	24	600	24	550	22	18	457	535	225	280	85	69	32
A280M	2	1050	1165	625	660	140	140	419	490	6.0	22	190	70	65	24	600	24	550	20	18	457	535	225	280	74.5	69	32
A280M	6,8	1140	1285	625	660	170	140	419	490	6.0	22	190	80	65	24	600	24	550	22	18	457	535	225	280	85	69	32
A280M	4	1180	-	735	660	170	-	419	495	6.0	22	190	80	-	24	600	24	550	22	-	457	535	260	280	85	-	32
A315S	2	1200	-	770	660	140	-	406	524	6.0	22	216	75	-	28	600	24	550	20	-	508	625	260	315	79.5	-	46
A315S	4,6,8	1260	1435	770	660	170	140	406	524	6.0	22	216	90	65	28	600	24	550	25	18	508	625	260	315	95	69	46
A315M	2	1200	-	770	660	140	-	457	575	6.0	22	216	75	-	28	600	24	550	20	-	508	625	260	315	79.5	-	46
A315M	6,8	1260	1435	770	660	170	140	457	575	6.0	22	216	90	65	28	600	24	550	25	18	508	625	260	315	95	69	46
A315M	4	1330	1505	770	660	170	140	457	575	6.0	22	216	90	65	28	600	24	550	25	18	508	625	260	315	95	69	46
A355SM	2	1475	-	925	800	170	-	500/56660	0	6.0	25	254	85	-	28	740	24	680	22	-	610	715	300	355	90	-	55
A355SM	4,6,8	1515	-	925	800	210	-	500/56660	0	6.0	25	254	100	-	28	740	24	680	28	-	610	715	300	355	106	-	55
A355ML	4,6,8	1660	-	925	800	210	-	560/63730	0	6.0	25	254	100	-	28	740	24	680	28	-	610	715	300	355	106	-	55

В двигателях H200-355 количество отверстий d₂₂ - 8

Quantity of the holes d₂₂ in the motors H200-355 are 8

Электродвигатели для отвода дыма и тепла класс F400
Heat - and fume-removing electric motors of class F400

Габаритный чертеж IM 3001 / IM B5.

Привязка мощностей к установочно-присоединительным размерам по ГОСТ 31606.

Размеры в мм.

Dimension drawing IM 3001 / IM B5.

Power depends on mounting and overall dimensions стандартам according to GOST 31606.

Dimensions in mm.

Тип	Число Полосов	ГОСТ 130	l ₃₃	h ₃₇	d ₂₄	l ₁	l ₂	l ₂₀	l ₂₁	d ₁	d ₂	d ₂₀	d ₂₂	d ₂₅	b ₁	b ₂	b ₃₁	h ₅	h ₆
Type	No. of poles	DIN EN L	LC	HB	P	E	EA	T	LA	D	DA	M	S	N	F	FA		GA	GC
A112M	A6	440	493	185	300	80	50	4.0	12	32	24	265	14	230	10	8	83	35	27
A112M	2,4,B6	475	528	185	300	80	50	4.0	12	32	24	265	14	230	10	8	83	35	27
A132S	4,6	505	570	198	350	80	60	5.0	18	38	28	300	19	250	10	8	83	41	31
A132M	2	505	570	198	350	80	60	5.0	18	38	28	300	19	250	10	8	83	41	31
A132M	4,6	545	610	198	350	80	60	5.0	18	38	28	300	19	250	10	8	83	41	31
AIP160S	2	605	720	245	350	110	110	5.0	15	42	42	300	19	250	12	12	160	45	45
AIP160S	4,6,8	605	720	245	350	110	110	5.0	15	48	42	300	19	250	14	12	160	51.5	45
AIP160M	2	645	760	245	350	110	110	5.0	15	42	42	300	19	250	12	12	160	45	45
AIP160M	4,6,8	645	760	245	350	110	110	5.0	15	48	42	300	19	250	14	12	160	51.5	45
A180S	2	645	760	245	400	110	110	5.0	15	48	42	350	19	300	14	12	160	51.5	45
A180M	2	705	820	245	400	110	110	5.0	15	48	42	350	19	300	14	12	160	51.5	45
A180S	4	645	760	245	400	110	110	5.0	15	55	42	350	19	300	16	12	160	59	45
A180M	6	645	760	245	400	110	110	5.0	15	55	42	350	19	300	16	12	160	59	45
A180M	4,8	705	820	245	400	110	110	5.0	15	55	42	350	19	300	16	12	160	59	45
A200M	2	720	835	275	450	110	110	5.0	16	55	55	400	19	350	16	16	205	59	59
A200L	2	805	920	275	450	110	110	5.0	16	55	55	400	19	350	16	16	205	59	59
A200M	4,6,8	750	865	275	450	140	110	5.0	16	60	55	400	19	350	18	16	205	64	59
A200L	4,6,8	835	950	275	450	140	110	5.0	16	60	55	400	19	350	18	16	205	64	59
A225M	2	840	955	290	550	110	110	5.0	18	55	55	500	19	450	16	16	205	59	59
A225M	4,6,8	870	1015	290	550	140	140	5.0	18	65	60	500	19	450	18	18	205	69	64
A250S	2	930	1045	345	550	140	110	5.0	18	65	55	500	19	450	18	16	225	69	59
A250M	2	930	1045	345	550	140	110	5.0	18	65	55	500	19	450	18	16	225	69	59
A250S	4,6,8	930	1075	345	550	140	140	5.0	18	75	65	500	19	450	20	18	225	79.5	69
A250M	6,8	930	1075	345	550	140	140	5.0	18	75	65	500	19	450	20	18	225	79.5	69
A250M	4	990	1135	345	550	140	140	5.0	18	75	65	500	19	450	20	18	225	79.5	69
A280S	2	1050	1195	345	660	140	140	6.0	22	70	65	600	24	550	20	18	225	74.5	69
A280S	6,8	1020	1165	345	660	170	140	6.0	22	80	65	600	24	550	22	18	225	85	69
A280S	4	1080	1165	345	660	170	140	6.0	22	80	65	600	24	550	22	18	225	85	69
A280M	2	1050	1195	345	660	140	140	6.0	22	70	65	600	24	550	20	18	225	74.5	69
A280M	6,8	1140	1285	345	660	170	140	6.0	22	80	65	600	24	550	22	18	225	85	69
A280M	4	1260	-	455	660	170	-	6.0	22	80	-	600	24	550	22	-	260	85	-
A315S	2	1200	-	455	660	140	-	6.0	22	75	-	600	24	550	20	-	225	79.5	-
A315S	4,6,8	1260	1435	455	660	170	140	6.0	22	90	65	600	24	550	25	18	225	95	69
A315M	2	1200	-	455	660	140	-	6.0	22	75	-	600	24	550	20	-	260	79.5	-
A315M	6,8	1260	1435	455	660	170	140	6.0	22	90	65	600	24	550	25	18	260	95	69
A315M	4	1330	1505	455	660	170	140	6.0	22	90	65	600	24	550	25	18	260	95	69
A355SM	2	1475	-	570	800	170	-	6.0	25	85	-	740	24	680	22	-	300	90	-
A355SM	4,6,8	1515	-	570	800	210	-	6.0	25	100	-	740	24	680	28	-	300	106	-
A355ML	4,6,8	1660	-	570	800	210	-	6.0	25	100	-	740	24	680	28	-	300	106	-

В двигателях H200-355 количество отверстий d₂₂ - 8

Quantity of the holes d₂₂ in the motors H200-355 are 8

Электродвигатели для отвода дыма и тепла класс F400
Heat - and fume-removing electric motors of class F400

Габаритный чертеж IM 1001 / IM B3.

Dimension drawing IM 1001 / IM B3.

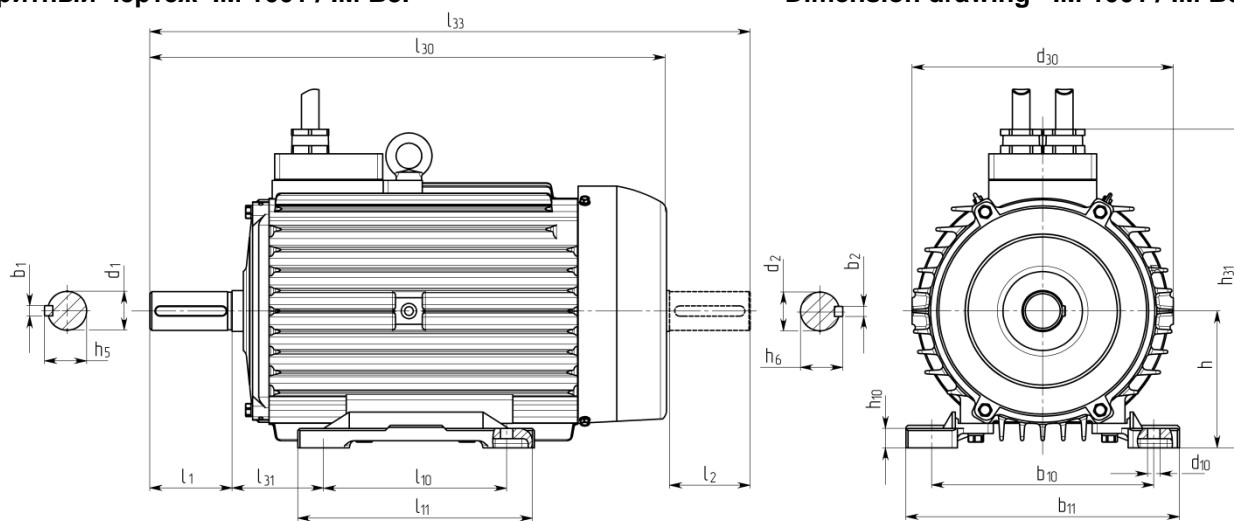

Привязка мощностей к установочно-присоединительным размерам по стандартам **DIN EN 50347**.
Размеры в мм.

Power depends on mounting and overall dimensions according to **DIN EN 50347**. Dimensions in mm.

Тип	Число полюсов	ГОСТ	l_{30}	l_{33}	h_{31}	d_{30}	l_1	l_2	l_{10}	l_{11}	l_{31}	d_1	d_2	d_{10}	b_1	b_2	b_{10}	b_{11}	b_{31}	h	h_5	h_6	h_{10}
Type	No. of poles	DIN EN L	LC	HD	AC	E	EA	B	BB	C	D	DA	K	F	FA	A	AB		H	GA	GC	HA	
RA112M	2	395	448	277	218	60	50	140	176	70	28	24	12	8	8	190	236	83	112	31	27	12	
RA112M	4	420	473	277	218	60	50	140	176	70	28	24	12	8	8	190	236	83	112	31	27	12	
RA112M	6	435	500	290	255	60	60	140	178	70	28	28	12	8	8	190	230	83	112	31	31	11	
RA132S	A2,4,6	475	540	310	255	80	60	140	184	89	38	28	12	10	8	216	260	83	132	41	31	13	
RA132S	B2	505	570	310	255	80	60	140	184	89	38	28	12	10	8	216	260	83	132	41	31	13	
RA132M	MA2,4,6	505	570	310	255	80	60	178	222	89	38	28	12	10	8	216	260	83	132	41	31	13	
RA132MB	4	545	615	310	255	80	60	178	222	89	38	28	12	10	8	216	260	83	132	41	31	13	
RA160M	2,4,6,8	605	720	405	350	110	110	210	253	108	42	42	15	12	12	254	300	160	160	45	45	20	
RA160L	2,4,6,8	645	760	405	350	110	110	254	297	108	42	42	15	12	12	254	300	160	160	45	45	20	
RA180M	2,4	645	760	425	350	110	110	241	290	121	48	42	15	14	12	279	330	160	180	51.5	45	23	
RA180L	4,6,8	645	760	425	350	110	110	279	328	121	48	42	15	14	12	279	330	160	180	51.5	45	23	
RA200LA, LB	2	720	835	475	380	110	110	305	375	133	55	55	19	16	16	318	390	205	200	59	59	28	
RA200L	4,6,8	720	835	475	380	110	110	305	375	133	55	55	19	16	16	318	390	205	200	59	59	28	
RA225M	2	805	920	500	380	110	110	311	380	149	55	55	19	16	16	356	420	205	225	59	59	28	
RA225S	4,8	750	865	500	380	140	110	286	355	149	60	55	19	18	16	356	420	205	225	64	59	28	
RA225M	4,6,8	835	950	500	380	140	110	311	380	149	60	55	19	18	16	356	420	205	225	64	59	28	
RA250M	2	870	985	540	420	140	110	349	425	168	60	55	24	18	16	406	482	205	250	64	59	32	
RA250M	4,6,8	870	1015	540	420	140	140	349	425	168	65	60	24	18	18	406	482	205	250	69	64	32	
RA280S	2	930	1075	625	495	140	110	368	440	190	65	55	24	18	16	457	535	225	280	69	59	32	
RA280S	4,6,8	930	1075	625	495	140	140	368	440	190	75	65	24	20	18	457	535	225	280	79.5	69	32	
RA280M	2	930	1075	625	495	140	110	419	495	190	65	55	24	18	16	457	535	225	280	69	59	32	
RA280M	6,8	930	1075	625	495	140	140	419	495	190	75	65	24	20	18	457	535	225	280	79.5	69	32	
RA280M	4	990	1135	625	495	140	140	419	495	190	75	65	24	20	18	457	535	225	280	79.5	69	32	
RA315S	2	1050	1165	660	495	140	140	406	515	216	65	65	28	18	18	508	640	225	315	69	69	45	
RA315S	6,8	1020	1075	660	495	170	140	406	515	216	80	65	28	22	18	508	640	225	315	85	69	45	
RA315S	4	1080	1135	660	495	170	140	406	515	216	80	65	28	22	18	508	640	225	315	85	69	45	
RA315M	2	1050	1165	660	495	140	140	457	590	216	65	65	28	18	18	508	640	225	315	69	69	45	
RA315M	6,8	1140	1195	660	495	170	140	457	590	216	80	65	28	22	18	508	640	225	315	85	69	45	
RA315M	4	1260	1435	770	605	170	140	457	575	216	80	65	28	22	18	508	625	260	315	85	69	46	
RA315L	A4,A6,A8, B6,B8	1260	1435	770	605	170	140	508	625	216	80	65	28	22	18	508	625	260	315	85	69	46	
RA315L	2	1200	-	770	605	140	-	508	625	216	65	-	28	18	-	508	625	260	315	69	-	46	
RA315L	B4	1330	1505	770	605	170	140	508	625	216	80	65	28	22	18	508	625	260	315	85	69	46	

Электродвигатели для отвода дыма и тепла класс F400
Heat - and fume-removing electric motors of class F400

Габаритный чертёж IM 2001 / IM B35.

Dimension drawing IM 2001 / IM B35.

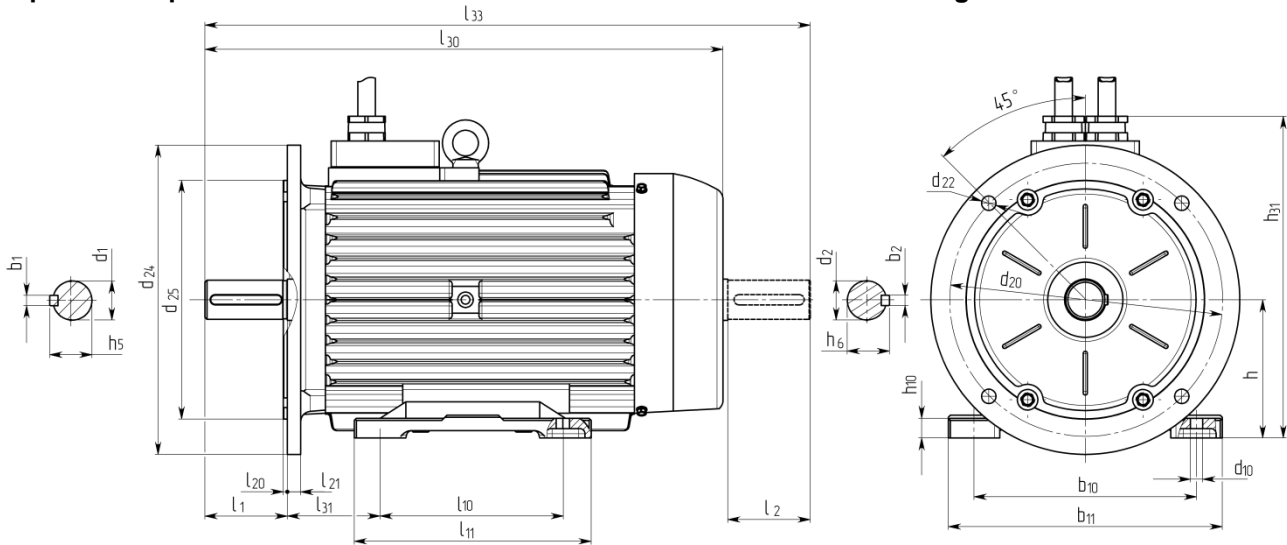

Привязка мощностей к установочно-присоединительным размерам по стандартам **DIN EN 50347**. Размеры в мм.
Power depends on mounting and overall dimensions according to **DIN EN 50347**. Dimensions in mm.

Тип	Число полюсов	ГОСТ	l_{33}	h_{31}	d_{24}	l_1	l_2	l_{10}	l_{11}	l_{20}	l_{21}	l_{31}	d_1	d_2	d_{10}	d_{20}	d_{22}	d_{25}	b_1	b_2	b_{10}	b_{11}	b_{31}	h	h_5	h_6	h_{10}
Type	No. of poles	DIN EN	LC	HD	P	E	EA	B	BB	T	LA	C	D	DA	K	M	S	N	F	FA	A	AB	H	GA	GC	HA	
RA112M	2	395	448	277	250	60	50	140	178	4	10	70	28	24	12	215	14	180	8	8	190	230	83	112	31	27	11
RA112M	4	420	473	277	250	60	50	140	178	4	10	70	28	24	12	215	14	180	8	8	190	230	83	112	31	27	11
RA112M	6	435	500	290	250	60	60	140	178	4	12	70	28	28	12	215	14	180	8	8	190	230	83	112	31	31	11
RA132S	A2,4,6	475	540	310	300	80	60	140	184	4	12	89	38	28	12	265	14	230	10	8	216	260	83	132	41	31	13
RA132S	B2	505	570	310	300	80	60	140	184	4	12	89	38	28	12	265	14	230	10	8	216	260	83	132	41	31	13
RA132M	MA2,4,6	505	570	310	300	80	60	178	222	4	12	89	38	28	12	265	14	230	10	8	216	260	83	132	41	31	13
RA132MB4		545	615	310	300	80	60	178	222	4	12	89	38	28	12	265	14	230	10	8	216	260	83	132	41	31	13
RA160M	2,4,6,8	605	720	405	350	110	110	210	253	5	15	108	42	42	15	300	19	250	12	12	254	300	160	160	45	45	20
RA160L	2,4,6,8	645	760	405	350	110	110	254	297	5	15	108	42	42	15	300	19	250	12	12	254	300	160	160	45	45	20
RA180M	2,4	645	760	425	350	110	110	241	290	5	15	121	48	42	15	300	19	250	14	12	279	330	160	180	51.5	45	23
RA180L	4,6,8	645	760	425	350	110	110	279	328	5	15	121	48	42	15	300	19	250	14	12	279	330	160	180	51.5	45	23
RA200L	A2, B2	720	835	475	400	110	110	305	375	5	15	133	55	55	19	350	19	300	16	16	318	390	205	200	59	59	28
RA200L	4,6,8	720	835	475	400	110	110	305	375	5	15	133	55	55	19	350	19	300	16	16	318	390	205	200	59	59	28
RA225M	2	805	920	500	450	110	110	311	380	5	16	149	55	55	19	400	19	350	16	16	356	420	205	225	59	59	28
RA225S	4,8	750	950	500	450	140	110	286	355	5	16	149	60	55	19	400	19	350	18	16	356	420	205	225	64	59	28
RA225M	4,6,8	835	865	500	450	140	110	311	380	5	16	149	60	55	19	400	19	350	18	16	356	420	205	225	64	59	28
RA250M	2	870	985	540	550	140	110	349	420	5	18	168	60	55	24	500	19	450	18	16	406	485	205	250	64	59	32
RA250M	4,6,8	870	1015	540	550	140	140	349	420	5	18	168	65	60	24	500	19	450	18	18	406	485	205	250	69	64	32
RA280S	2	930	1045	625	550	140	110	368	440	5	18	190	65	55	24	500	19	450	18	16	457	535	225	280	69	59	32
RA280S	4,6,8	930	1075	625	550	140	140	368	440	5	18	190	75	65	24	500	19	450	20	18	457	535	225	280	79.5	69	32
RA280M	2	930	1045	625	550	140	110	419	495	5	18	190	65	55	24	500	19	450	18	16	457	535	225	280	69	59	32
RA280M	6,8	930	1075	625	550	140	140	419	495	5	18	190	75	65	24	500	19	450	20	18	457	535	225	280	79.5	69	32
RA280M	4	990	1135	625	550	140	140	419	495	5	18	190	75	65	24	500	19	450	20	18	457	535	225	280	79.5	69	32
RA315S	2	1050	1195	660	660	140	140	406	515	6	22	216	65	65	28	600	24	550	18	18	508	610	225	315	69	69	44
RA315S	6,8	1020	1065	660	660	170	140	406	515	6	22	216	80	65	28	600	24	550	22	18	508	610	225	315	85	69	44
RA315S	4	1080	1225	660	660	170	140	406	515	6	22	216	80	65	28	600	24	550	22	18	508	610	225	315	85	69	44
RA315M	2	1050	1195	660	660	140	140	457	554	6	22	216	65	65	28	600	24	550	18	18	508	610	225	315	69	69	44
RA315M	6,8	1140	1285	660	660	140	140	457	554	6	22	216	80	65	28	600	24	550	22	18	508	610	225	315	85	69	44
RA315M	4	1260	1435	770	660	170	140	457	575	6	25	216	80	65	28	600	24	550	22	18	508	625	260	315	85	69	46
RA315L	2	1200	-	770	660	140	-	508	625	6	25	216	65	-	28	600	24	550	18	-	508	625	260	315	69	-	46
RA315L	A4,A6,A8,B6,B8	1260	1435	770	660	170	140	508	625	6	25	216	80	65	28	600	24	550	22	18	508	625	260	315	85	69	46
RA315L	B4	1330	1505	770	660	170	140	508	625	6	25	216	80	65	28	600	24	550	22	18	508	625	260	315	85	69	46

В двигателях H225-315 количество отверстий d_{22} - 8

Quantity of the holes d_{22} in the motors H225-315 are 8

Электродвигатели для отвода дыма и тепла класс F400
Heat - and fume-removing electric motors of class F400

Габаритный чертёж IM 3001 / IM B5.

Dimension drawing IM 3001 / IM B5.

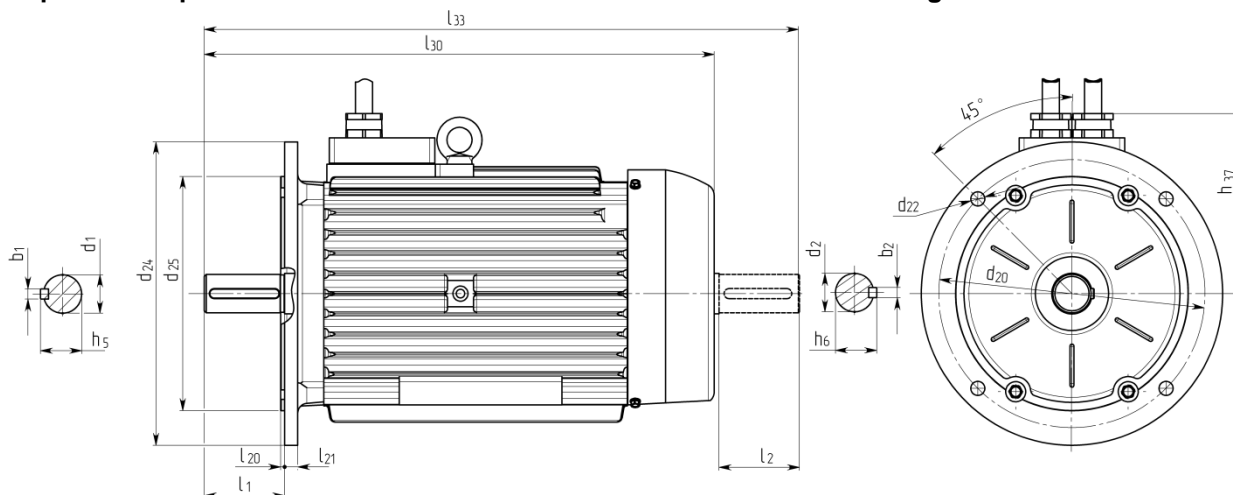

Привязка мощностей к установочно-присоединительным размерам по стандартам **DIN EN 50347**. Размеры в мм.
Power depends on mounting and overall dimensions according to **DIN EN 50347**. Dimensions in mm.

Тип	Число Полосов No. of poles	ГОСТ I ₃₀	l ₃₃	h ₃₇	d ₂₄	l ₁	l ₂	l ₂₀	l ₂₁	d ₁	d ₂	d ₂₀	d ₂₂	d ₂₅	b ₁	b ₂	b ₃₁	h ₅	h ₆
Type	No. of poles	DIN EN L	LC	HB	P	E	EA	T	LA	D	DA	M	S	N	F	FA		GA	GC
RA112M	2	395	448	178	250	60	50	4	12	28	24	215	14	180	8	8	83	31	27
RA112M	4	420	473	178	250	60	50	4	12	28	24	215	14	180	8	8	83	31	27
RA112M	6	435	500	178	250	60	60	4	12	28	28	215	14	180	8	8	83	31	31
RA132S	A2,4,6	475	540	178	300	80	60	4	12	38	28	265	14	230	10	8	83	41	31
RA132S	B2	505	570	178	300	80	60	4	12	38	28	265	14	230	10	8	83	41	31
RA132M	MA2,4,6	505	570	178	300	80	60	4	12	38	28	265	14	230	10	8	83	41	31
RA132MB	4	545	615	178	300	80	60	4	12	38	28	265	14	230	10	8	83	41	31
RA160M	2,4,6,8	605	720	245	350	110	110	5	15	42	42	300	19	250	12	12	160	45	45
RA160L	2,4,6,8	645	760	245	350	110	110	5	15	42	42	300	19	250	12	12	160	45	45
RA180M	2,4	645	760	245	350	110	110	5	15	48	42	300	19	250	14	12	160	51.5	45
RA180L	4,6,8	645	760	245	350	110	110	5	15	48	42	300	19	250	14	12	160	51.5	45
RA200LA, LB	2	720	835	275	400	110	110	5	15	55	55	350	19	300	16	16	205	59	59
RA200L	4,6,8	720	835	275	400	110	110	5	15	55	55	350	19	300	16	16	205	59	59
RA225M	2	805	920	275	450	110	110	5	16	55	55	400	19	350	16	16	205	59	59
RA225S	4,8	750	865	275	450	140	110	5	16	60	55	400	19	350	18	16	205	64	59
RA225M	4,6,8	835	950	275	450	140	110	5	16	60	55	400	19	350	18	16	205	64	59
RA250M	2	870	985	290	550	140	110	5	18	60	55	500	19	450	18	16	205	64	59
RA250M	4,6,8	870	1015	290	550	140	140	5	18	65	60	500	19	450	18	18	205	69	64
RA280S	2	930	1045	345	550	140	110	5	18	65	55	500	19	450	18	16	225	69	59
RA280S	4,6,8	930	1075	345	550	140	140	5	18	75	65	500	19	450	20	18	225	79.5	69
RA280M	2	930	1045	345	550	140	110	5	18	65	55	500	19	450	18	16	225	69	59
RA280M	6,8	930	1075	345	550	140	140	5	18	75	65	500	19	450	20	18	225	79.5	69
RA280M	4	990	1105	345	550	140	140	5	18	75	65	500	19	450	20	18	225	79.5	69
RA315S	2	1050	1195	345	660	140	140	6	22	65	65	600	23	550	18	18	225	69	69
RA315S	6,8	1020	1165	345	660	170	140	6	22	80	65	600	23	550	22	18	225	85	69
RA315S	4	1080	1225	345	660	170	140	6	22	80	65	600	23	550	22	18	225	85	69
RA315M	2	1050	1195	345	660	140	140	6	22	65	65	600	23	550	18	18	225	74.5	69
RA315M	6,8	1140	1285	345	660	140	140	6	22	80	65	600	23	550	22	18	225	85	69
RA315M	4	1260	1435	455	660	170	140	6	25	80	65	600	23	550	22	18	260	85	69
RA315L	A4,A6,A8,B6,B8	1260	1435	455	660	170	140	6	25	80	65	600	23	550	22	18	260	85	69
RA315L	2	1200	-	455	660	140	-	6	25	65	-	600	23	550	18	-	260	69	-
RA315L	B4	1330	1505	455	660	170	140	6	25	80	65	600	23	550	22	18	260	85	69

В двигателях H225-315 количество отверстий d₂₂ - 8

Quantity of the holes d₂₂ in the motors H225-315 are 8

По вопросам продаж и поддержки обращайтесь:

Архангельск (8182)63-90-72	Казань (843)206-01-48	Новокузнецк (3843)20-46-81	Смоленск (4812)29-41-54
Астана +7(7172)727-132	Калининград (4012)72-03-81	Новосибирск (383)227-86-73	Сочи (862)225-72-31
Астрахань (8512)99-46-04	Калуга (4842)92-23-67	Омск (3812)21-46-40	Ставрополь (8652)20-65-13
Барнаул (3852)73-04-60	Кемерово (3842)65-04-62	Орел (4862)44-53-42	Сургут (3462)77-98-35
Белгород (4722)40-23-64	Киров (8332)68-02-04	Оренбург (3532)37-68-04	Тверь (4822)63-31-35
Брянск (4832)59-03-52	Краснодар (861)203-40-90	Пенза (8412)22-31-16	Томск (3822)98-41-53
Владивосток (423)249-28-31	Красноярск (391)204-63-61	Пермь (342)205-81-47	Тула (4872)74-02-29
Волгоград (844)278-03-48	Курск (4712)77-13-04	Ростов-на-Дону (863)308-18-15	Тюмень (3452)66-21-18
Вологда (8172)26-41-59	Липецк (4742)52-20-81	Рязань (4912)46-61-64	Ульяновск (8422)24-23-59
Воронеж (473)204-51-73	Магнитогорск (3519)55-03-13	Самара (846)206-03-16	Уфа (347)229-48-12
Екатеринбург (343)384-55-89	Москва (495)268-04-70	Санкт-Петербург (812)309-46-40	Хабаровск (4212)92-98-04
Иваново (4932)77-34-06	Мурманск (8152)59-64-93	Саратов (845)249-38-78	Челябинск (351)202-03-61
Ижевск (3412)26-03-58	Набережные Челны (8552)20-53-41	Севастополь (8692)22-31-93	Череповец (8202)49-02-64
Иркутск (395) 279-98-46	Нижний Новгород (831)429-08-12	Симферополь (3652)67-13-56	Ярославль (4852)69-52-93

Киргизия (996)312-96-26-47

Казахстан (772)734-952-31

Таджикистан (992)427-82-92-69

Эл. почта: end@nt-rt.ru || Сайт: <http://yaldn.nt-rt.ru>